

ESPECIFICACIONES

Tamaño	Métrico	Inglés
Máx. Altura de trabajo A	14.00m	45ft 11in
Máx. Altura de la plataforma B	12.00m	39ft 4in
Máx. Alcance horizontal C	1.53m	5ft
Longitud total replegada D	3.04m	10ft
Altura total E	0.75m	2ft 6in
Altura total (replegada) F	2.77m	9ft 1in
Altura total (inclinado hacia atrás) G	1.95mm	6ft 5in
Tamaño de la plataforma (longitud H x anchura I)	2.08m/2.15m	6ft 10in/7ft 1in
Tamaño de la plataforma (largo-ancho)	0.70mx0.60m	2ft 4inx2ft
Distancia al suelo	0.055m	2in
Neumáticos delanteros	0.20m	8in
Neumáticos traseros	0.13m	5in

Rendimiento		
Capacidad de carga máxima	136kg	299lb
Máx. Ocupantes	1	1
Velocidad arriba o abajo	45/29sec	45/29sec

Peso		
Peso AC	559kg	1232lb

Energía		
Batería	12V/85Ah	12V/85Ah
Cargador	12V/15A	12V/15A
Motor de accionamiento	220VAC/1.5kW	220VAC/1.5kW
Motor de rango extendido	12 VDC/1.5kW	12 VDC/1.5kW

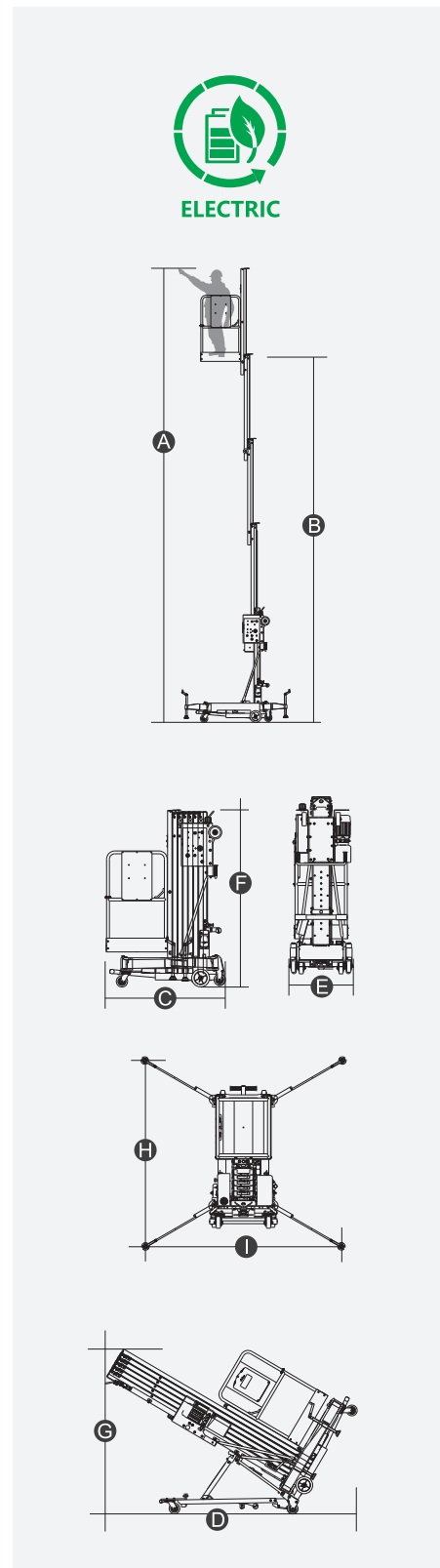

CARACTERÍSTICAS OPCIONALES

Equipamiento estándar

- Puertas autobloqueantes
- Sistema de descenso de emergencia
- Sistema antideflagrante de tuberías
- Alarma de movimiento
- Indicador de carga (tipo DC)
- Sistema de protección de carga (tipo CC) - Baliza intermitente
- Punto de enganche del cordón
- Puntos de amarre y elevación
- Botón de parada de emergencia

